

PENCERE 
Eurasia **WINDOW**

KAPI 
Eurasia **DOOR**

CAM 
Eurasia **GLASS**

ALÜMİNYUM 
Profil, Cephe Sistemleri ve Aksesuarları

Özel Bölümü

2019 Fuar Sonuç Raporu



Avrasya Pencere, Kapi & Cam

Pencere, kapi ve cam sektörlerinin buluşma noktası



12 Salon



110.000 m2



Avrasya'nın En Büyüğü

Rakamlarla Avrasya Pencere-Kapı-Cam 2019

27 Ülkeden Katılımcı

614 Katılımcı Firma ve Firma Temsilciliği

117 Ülkeden Ziyaretçi

68.440 Profesyonel Ziyaretçi

Katılımcı Ülkeler

A.B.D.

Almanya

Avusturya

Azerbaycan

Brezilya

Çekya

Çin

Finlandiya

Fransa

Güney Afrika

Güney Kore

İtalya

Hollanda

İngiltere

İran

İspanya

İsrail

İsviçre

Hindistan

Makedonya

Polonya

Mısır

Romanya

Sırbistan

Tayvan

Türkiye

Yunanistan

Ziyaretçi İstatistikleri

56.064

Yurtiçi
Ziyaretçi

68.440

Toplam Ziyaretçi

12.376

Uluslararası
Ziyaretçi

Ziyaretçi Memnuniyeti



%82

Fuarı tavsiye ediyor

%93

Gelecek fuara katılmayı düşünüyor

%90

Fuardan son derece memnun

Uluslararası Ziyaretçi ve Ziyaretçi Ülke Sayısı

Uluslararası Ziyaretçi

Uluslararası ziyaretçi sayısı son fuarda %23 oranında arttı ve 12.376'ya ulaştı.

Uluslararası Ziyaretçi Ülkeleri

Avrasya Pencere & Kapı ve Cam fuarları 117 ülkeden ziyaretçiyi kendine çekmeyi başardı.



Ziyaretçi İstatistikleri

Yerli Ziyaretçi Sayısı 56.064, Yabancı Ziyaretçi Sayısı 12.346, Toplam Ziyaretçi Sayısı ise 68.440 olarak kayıtlara geçti.

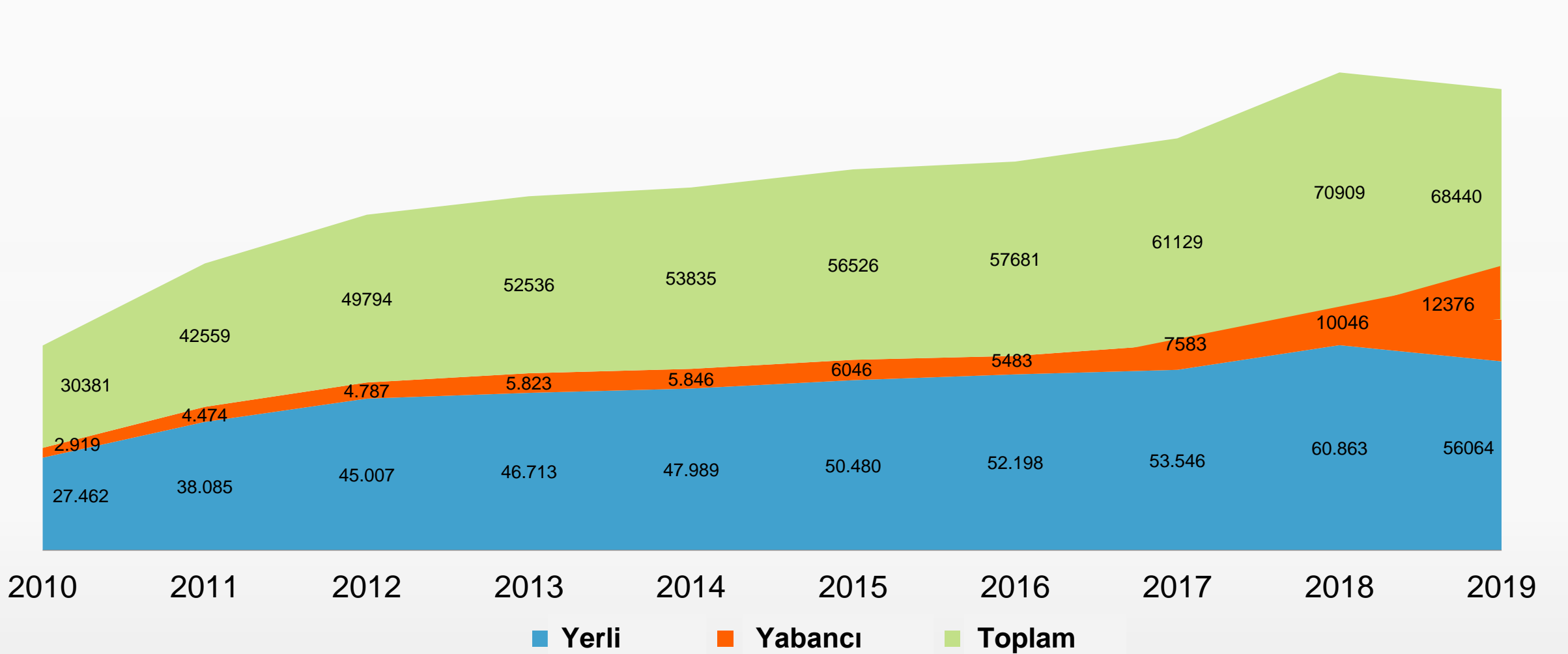

Coğrafi Dağılım

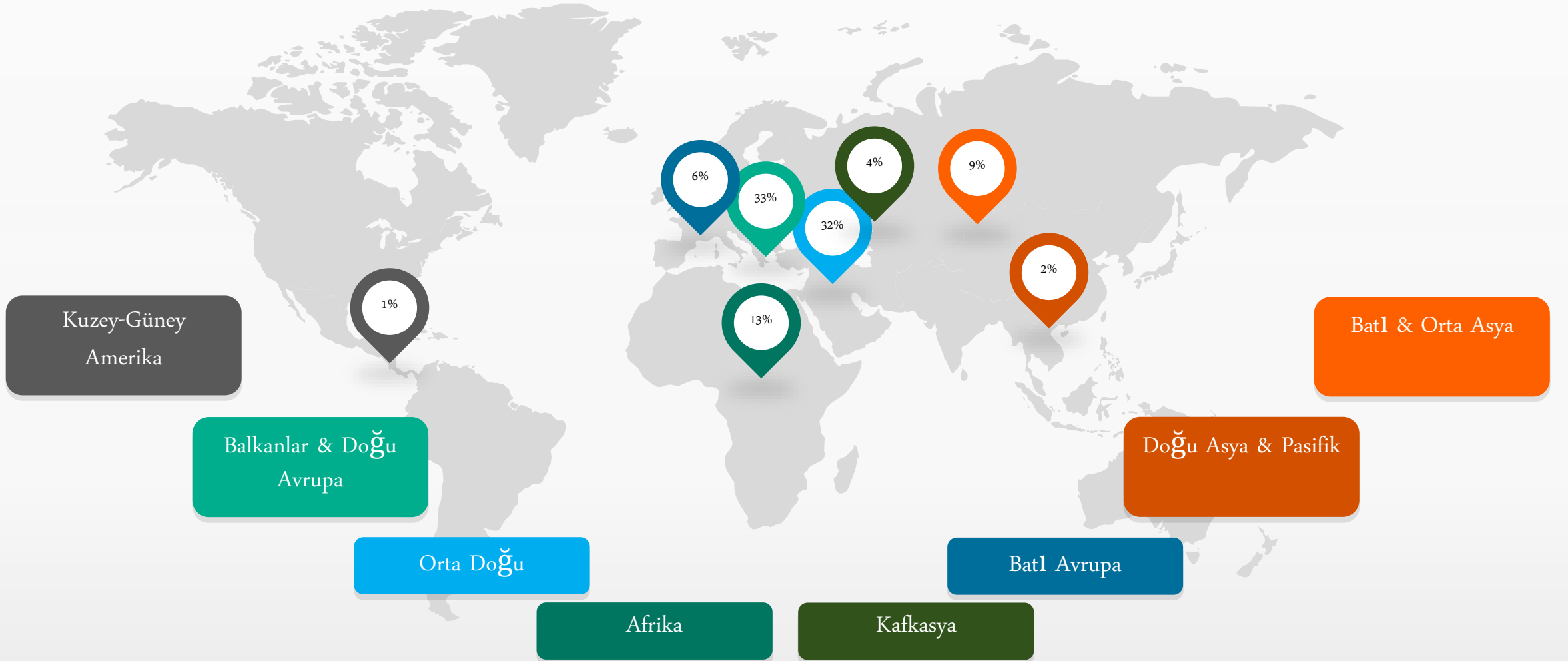

En Çok Ziyaretçinin Geldiđi Ülkeler

- IRAN
- BULGARİSTAN
- IRAK
- MAKEDONYA
- KOSOVA
- SİRBİSTAN
- ROMANYA
- CEZAYİR
- LİBYA
- UKRAYNA

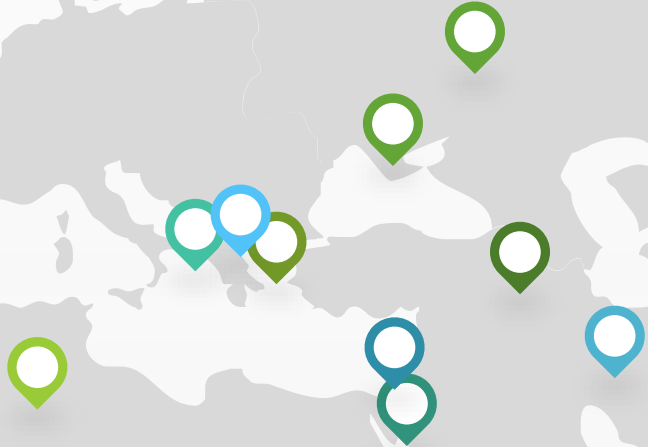

Ziyaretçilerin Sektörel Dağılımı



Pencere & Panjur Sistemleri
%46



Pencere & Kapı Aksesuarları
%39

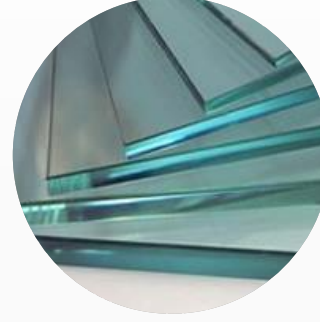

Cam Endüstrisi
%33



Kapı Endüstrisi
%25

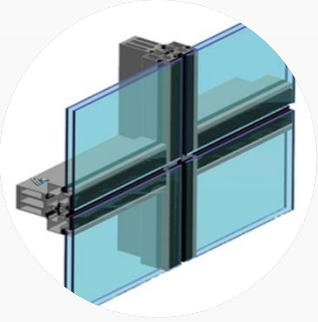

Cephe Sistemleri
%24



Plastik Endüstrisi
%14



Mimarlık- mühendislik
%8



Yapı Malzemeleri
%7

(Ziyaretçiler birden fazla alanı işaretlemiştir)

Ziyaretçilerin Sektörel Dağılımı



Kimya Sanayi

%7



Yapı Market

%5



Müteahhitler

%4



Proje yönetimi

%4



Nalbur-Tesisat

%4

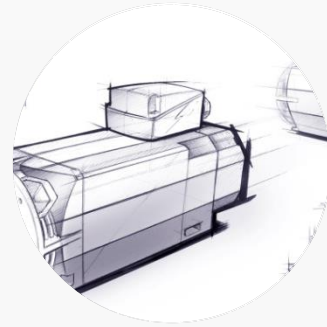

Endüstriyel Tasarım

%3



Gayri Menkul Yatırım Ortaklığı

%2

Ziyaretçilerin İlgilendiği Ürün Grupları

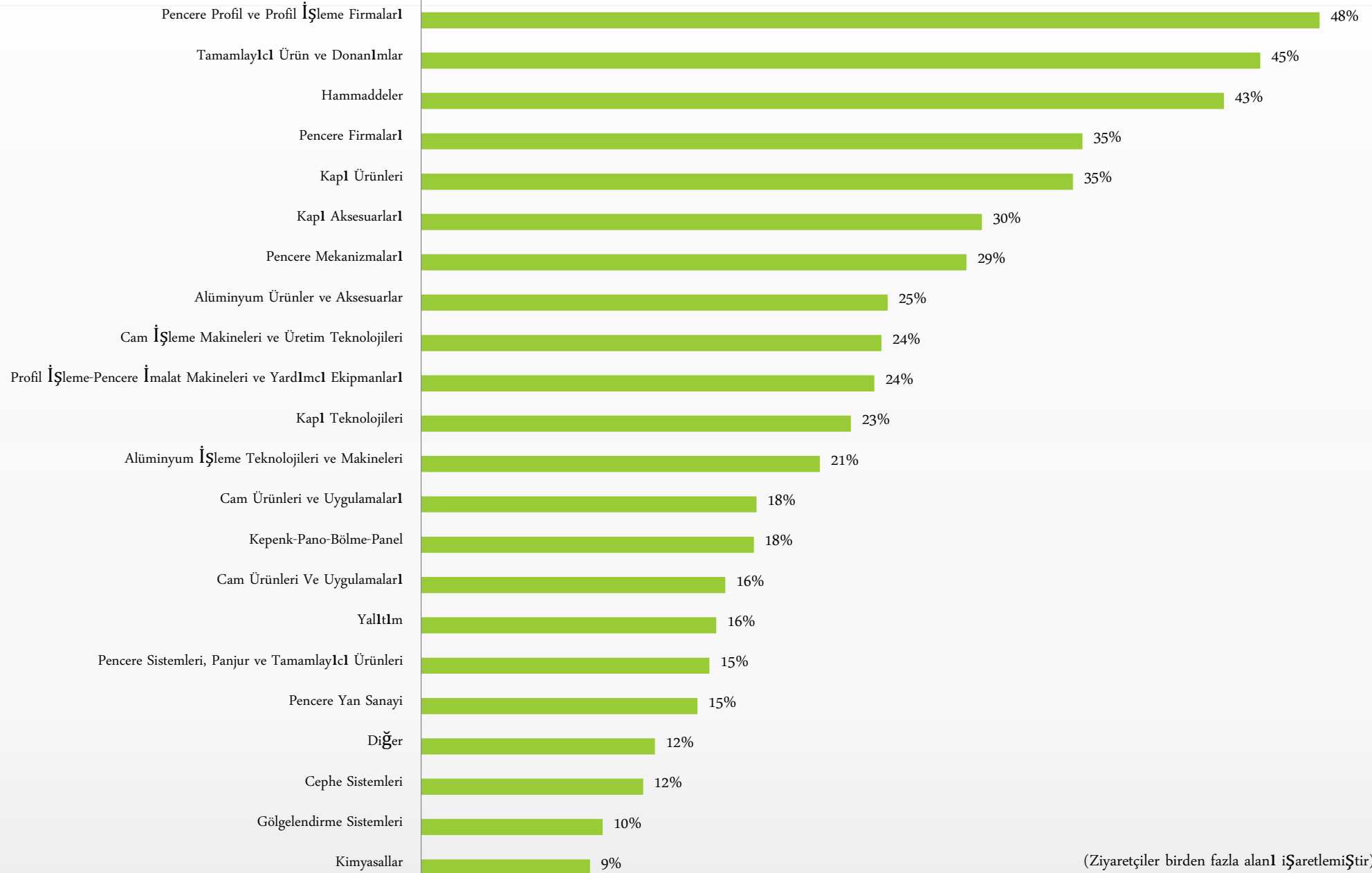

(Ziyaretçiler birden fazla alanı işaretlemiştir)

Alım Heyetleri

Avrasya Pencere, Kapı ve Cam 34 ÷lkeden ve T÷rkiye'nin 19 ilinden alım heyetlerini ađırladı.

÷lkeler

Arnavutluk

Azerbaycan

Bosna & Hersek

Bulgaristan

Çekya

Ermenistan

Hırvatistan

Mısır

Gürcistan

Almanya

Irak

İran

İtalya

Ürdün

Karadađ

Kazakistan

Kosova

Kırgızistan

Lübnan

Libya

Makedonya

Moldova

Fas

Polonya

Romanya

Rusya

Sırbistan

Slovenya

Sudan

Suriye

İspanya

Tunus

Ukrayna

Özbekistan

Şehirler

Adana

Aksaray

Ankara

Antalya

Aydın

Ballıkesir

Bursa

Erzincan

Eskişehir

Gaziantep

Hatay

Isparta

İzmir

Kayseri

Manisa

Osmaniye

Sivas

Uşak

Zonguldak

Ziyaretçilerin Pozisyonları & Departmanları



Ticari Ziyaret Amaçları

Networking

Ziyaretçilerimizin %56'sı fuarı yeni iş birliklerini kurmak, iş fırsatları elde etmek için ziyaret ettiğini belirtti.



Son Teknoloji & Trendler

Ziyaretçilerimizin %53'ü fuarı sektördeki en son teknoloji ve yeniliklerden haberdar olmak için ziyaret ettiğini belirtiyor.



Siparişler Verenler

Katılımcılarımızın %60'ı fuar sırasında sipariş aldıklarını belirtiyor



\$100.000 ve Üzeri

Katılımcılarımızın %20'si ise fuar sırasında 100.000\$ üzerinde sipariş aldıklarını belirtti.



PENCERE

Eurasia WINDOW



KAPI

Eurasia DOOR



CAM

Eurasia GLASS



ÖZEL BÖLÜMLER

ALÜMİNYUM

Profil, Cephe Sistemleri ve Aksesuarları



GÖLGELENDİRME

Koruma & Kapatma Sistemleri



Gelecek Fuarlarda Görüşmek Dileğiyle

4 – 7 MART 2020

www.avrasyapencerefuari.com | www.avrasyakapifuari.com | www.avrasyacamfuari.com