

PENCERE 
Eurasia **WINDOW**

KAPI 
Eurasia **DOOR**

CAM 
Eurasia **GLASS**

ALÜMİNYUM

Alüminyum Profil,
Cephe Sistemleri ve Aksesuarları

ÖZEL BÖLÜM

2017 Fuar Sonuç Raporu

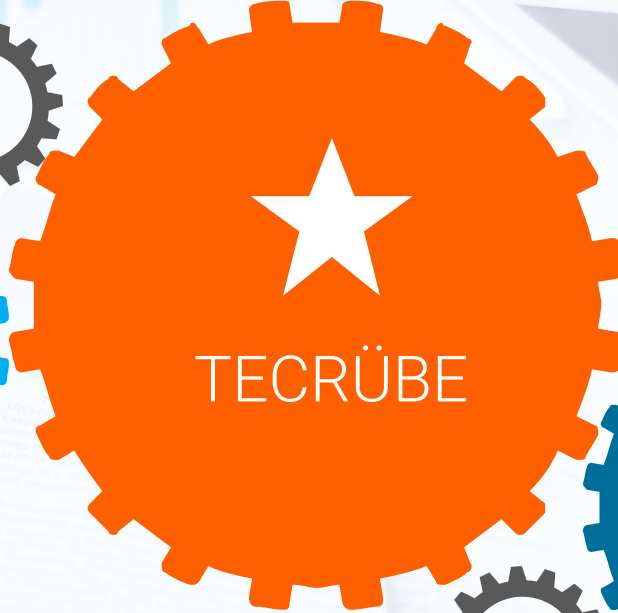



Avrasya Pencere, Kapi & Cam

Pencere, kapi ve cam sektörlerinin buluşma noktası

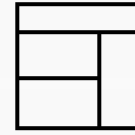

12 Salon

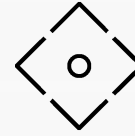

110.000 m²



Avrasya'nın En Büyüğü

24 Ülkeden Katılımcı

585 Katılımcı Firma ve Firma Temsilciliği

97 Ülkeden Ziyaretçi

61.129 Profesyonel Ziyaretçi

Katılımcı Ülkeler

A.B.D.
Almanya
Avusturya
Belçika
Brezilya
Çek Cumhuriyeti
Çin
Finlandiya

Fransa
Hindistan
Hollanda
İngiltere
İspanya
İsrail
İsviçre
İtalya

Kore
Makedonya
Mısır
Polonya
Romanya
Sırbistan
Tayvan
Türkiye

Ziyaretçi İstatistikleri

53.546

Yurtiçi
Ziyaretçi

61.129

Toplam
Ziyaretçi

7.583

Uluslararası
Ziyaretçi

Ziyaretçi Memnuniyeti



☆☆☆ 73%
Fuarı tavsiye ediyor

☆☆ 93%
Gelecek fuara katılmayı düşünüyor

☆ 81%
Fuardan son derece memnun

Uluslararası Ziyaretçi ve Ziyaretçi Ülke Sayısı

Uluslararası Ziyaretçi

Uluslararası ziyaretçi sayısı son fuarda %23 oranında arttı ve 7583'e ulaştı.

Uluslararası Ziyaretçi Ülkeleri

Avrasya Pencere & Kapı ve Cam fuarları 97 ülkeden ziyaretçiyi kendine çekmeyi başardı.



Ziyaretçi İstatistikleri

Her yıl ortalama %15'lik artış ile yerli ziyaretçi sayısı 53.546'ya ve toplam ziyaretçi sayısı 61.129'a ulaştı.

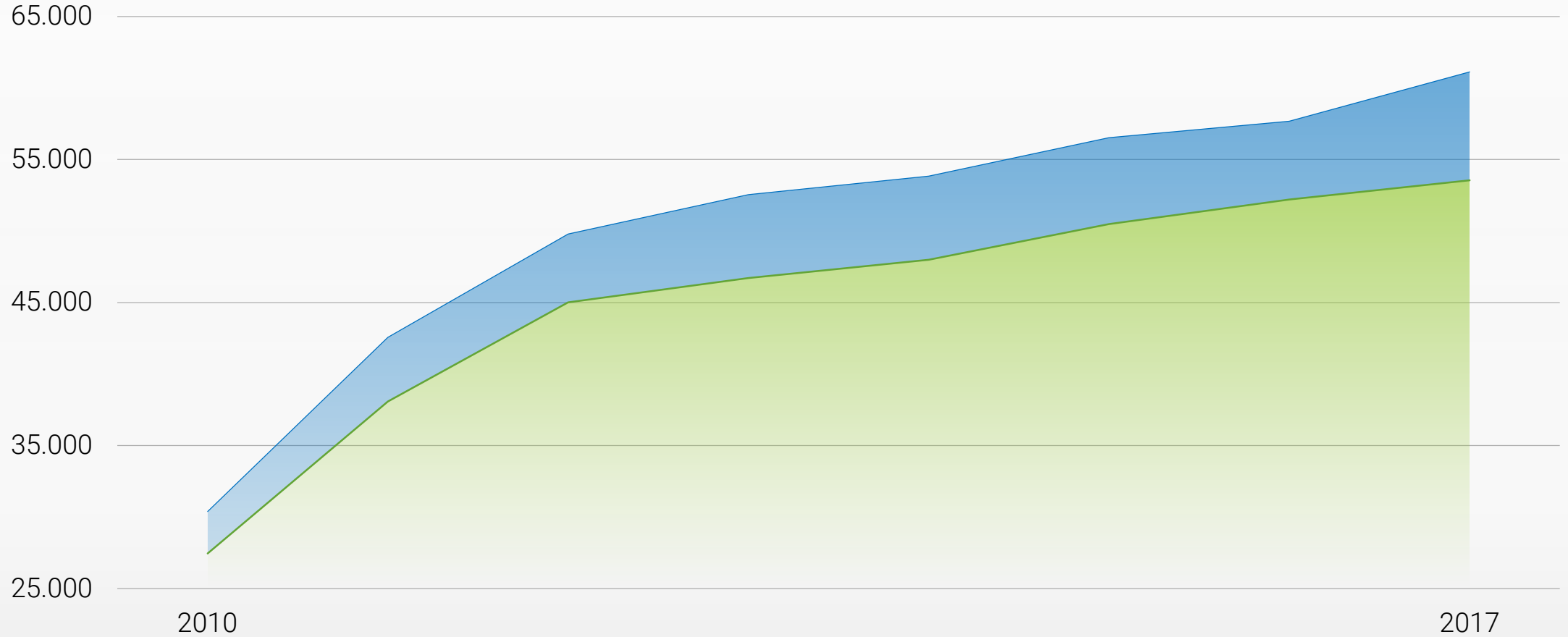

Coğrafi Dağılım

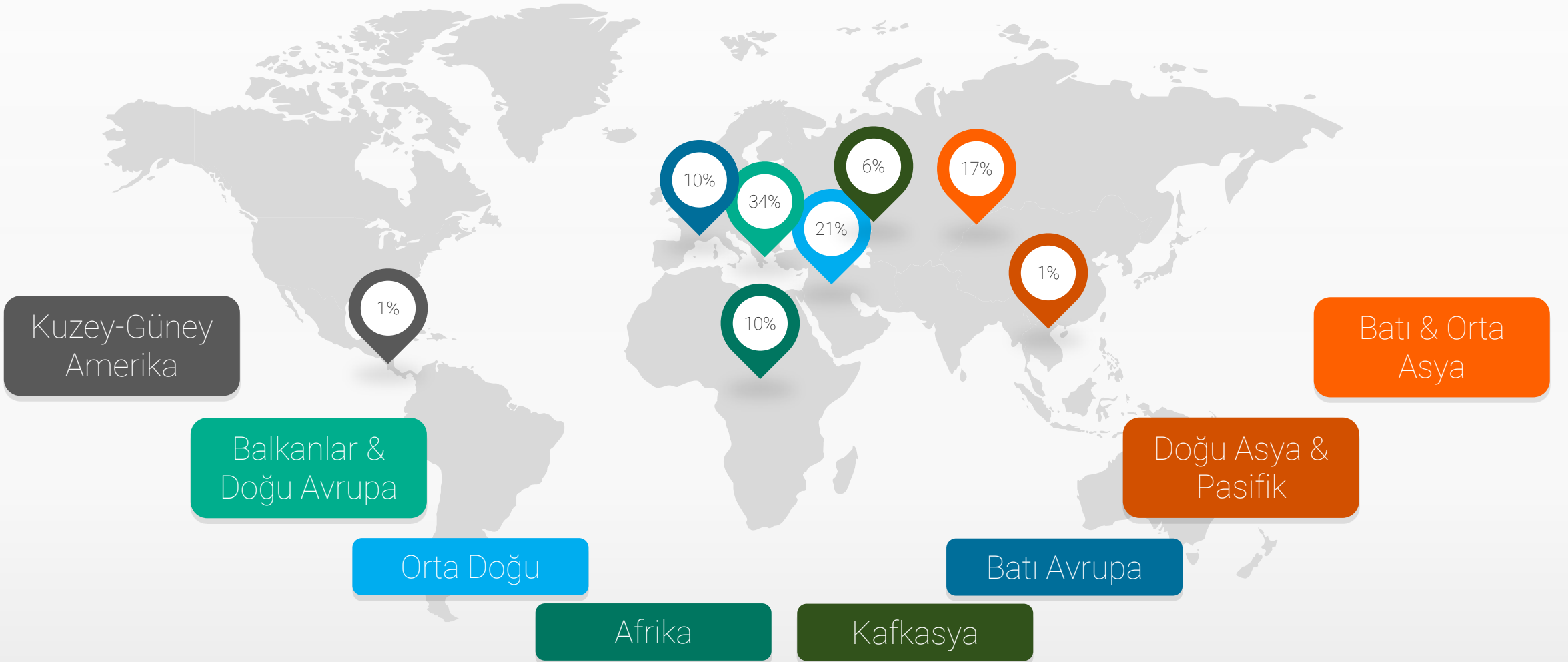

En Çok Ziyaretçinin Geldiđi Ülkeler

İRAN MAKEDONYA BULGARİSTAN İRAK KOSOVA
RUSYA UKRAYNA CEZAYİR ROMANYA SİRBİSTAN

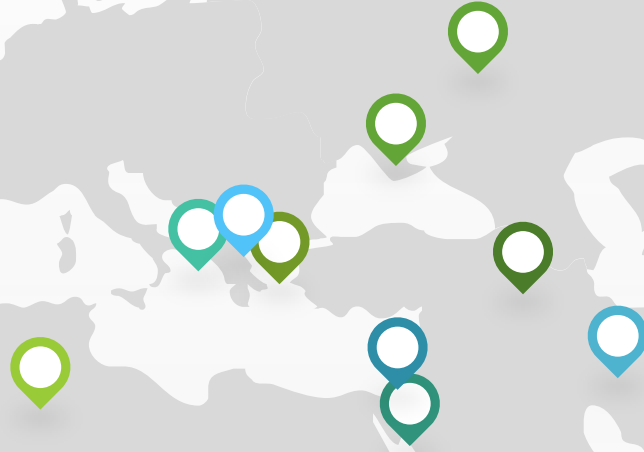

Ziyaretçilerin Sektörel Dağılımı



Pencere & Panjur Sistemleri
%35



Pencere & Kapı Aksesuarları
%32

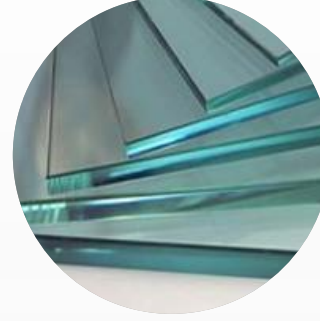

Cam Endüstrisi
%28



Kapı Endüstrisi
%17

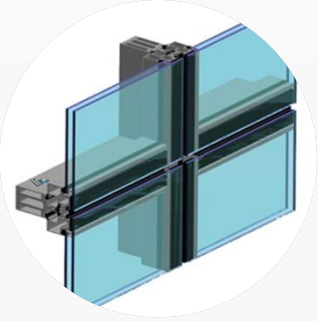

Cephe Sistemleri
%14



Plastik Endüstrisi
%7



Mimarlık- mühendislik
%3



Yapı Malzemeleri
%3

(Ziyaretçiler birden fazla alanı işaretlemiştir)

Ziyaretçilerin Sektörel Dağılımı

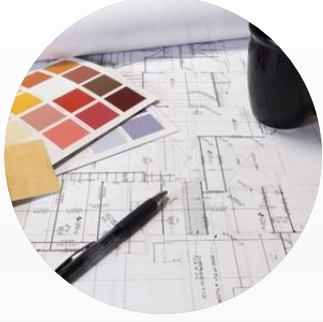

Dekorasyon-İç Mimarlık
%3



Lojistik
%1



Kimya Sanayi
%1



Proje yönetimi
%1

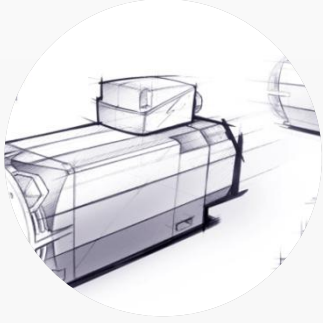

Endüstriyel Tasarım
%1



Gayrimenkul Yatırım
Ortaklığı
%1

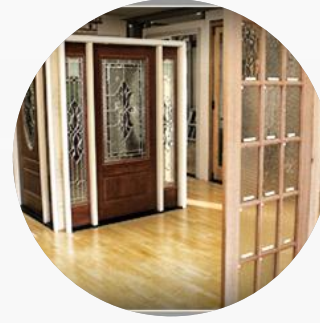

Yapı Market
%1



Nalbur-Tesisat
%1

(Ziyaretçiler birden fazla alanı işaretlemiştir)

Ziyaretçilerin İlgilendiği Ürün Grupları

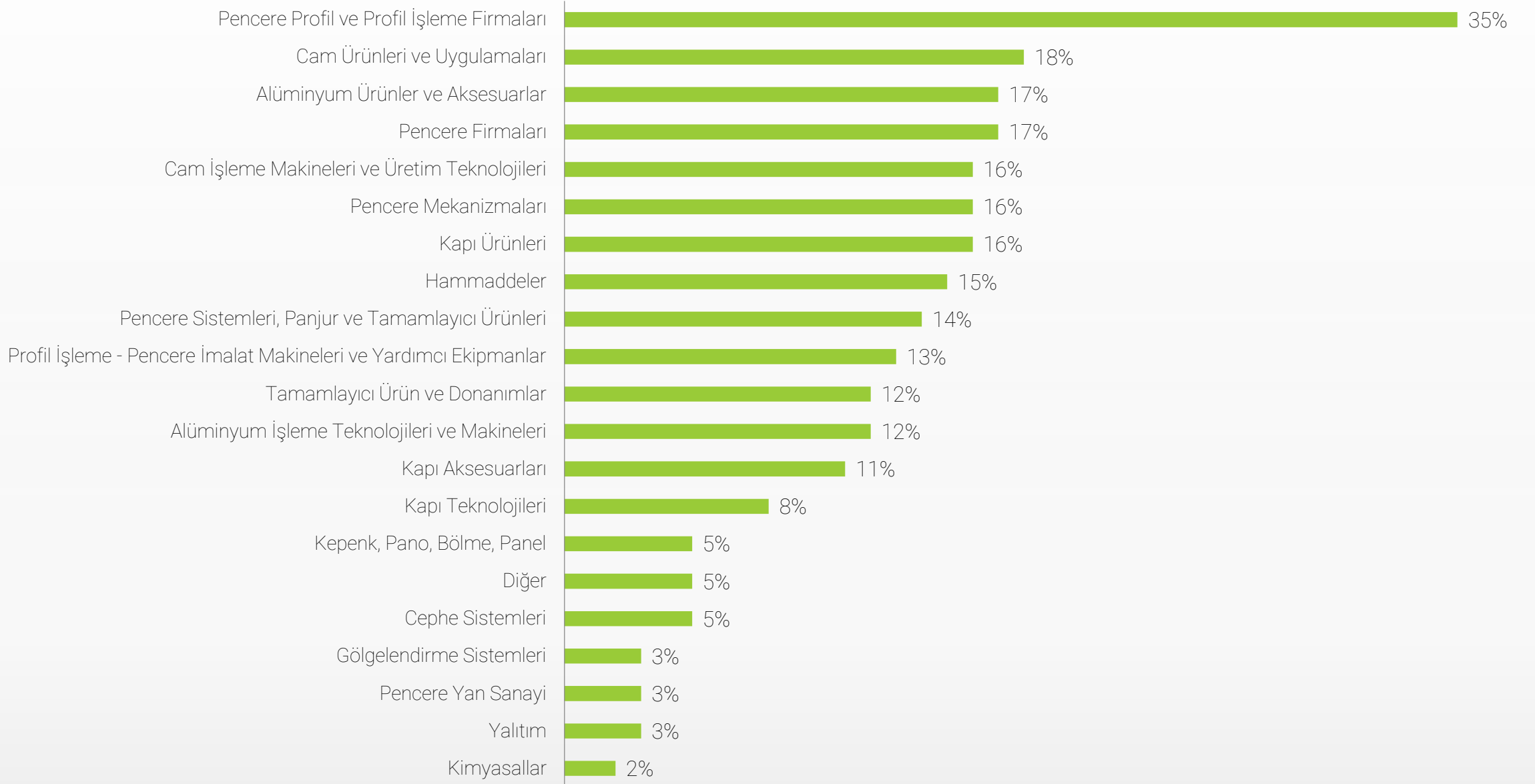

(Ziyaretçiler birden fazla alanı işaretlemiştir)

Alım Heyetleri

Avrasya Pencere, Kapı ve Cam 28 ÷lkeden ve T÷rkiye'nin 16 ilinden alım heyetlerini aęırladı.

÷lkeler

Arnavutluk
Azerbaycan
Bosna & Hersek
Bulgaristan
Hırvatistan
Mısır
G÷rcistan
Almanya
Irak
İtalya
Ürdün
Kazakistan
Kosova
Kırgızistan

Makedonya
Moldova
Fas
Filistin
Polonya
Romanya
Rusya
Suudi Arabistan
Sırbistan
İspanya
Tacikistan
Tunus
Ukrayna
İran

Şehirler

Adana
Ankara
Antalya
Burdur
Bursa
Denizli
Erzincan
Gaziantep
Sakarya
Uşak
Zonguldak
İzmir
Konya
Kütahya
Manisa
Nevşehir

Ziyaretçilerin Pozisyonları & Departmanları



* %13 Diğer

Ticari Ziyaret Amaçları

Temsilcilik

Bayilik & Distribütörlük

Ziyaretçilerimizin %20'si fuarı temsilcilik, bayilik veya distribütörlük bulmak için ziyaret ettiğini belirtiyor.



Ürün Satılmak

Yeni Tedarikçiler Bulmak

Ziyaretçilerimizin %44'u fuarı ürün satılmak ve yeni tedarikçiler bulmak için ziyaret ettiğini belirtiyor.



Siparişler Verenler

Fuar Sırası / Sonrasında

Ziyaretçilerimizin %62'si fuar sırasında sipariş verdiğini veya sonrasında vereceğini beyan ediyor



\$100.000 Üzeri

Sipariş Vereceğini Beyan Eden

Ziyaretçilerimizin %13'ü fuar sırasında veya sonrasında \$100.000 üzeri değerinde sipariş verdiğini / vereceğini belirtiyor

PENCERE 
Eurasia **WINDOW**

ÖZEL BÖLÜMLER

ALÜMİNYUM 
Profil, Cephe Sistemleri ve Aksesuarları

GÖLGELENDİRME 
Koruma & Kapatma Sistemleri

KAPI 
Eurasia **DOOR**

CAM 
Eurasia **GLASS**

Gelecek Fuarlarda Görüşmek Dileğiyle

7 – 10 MART 2018

www.avrasyapencerefuari.com | www.avrasyakapifuari.com | www.avrasyacamfuari.com